

Corbeille Nairobi

Référence:
P01890_1

fabrication française

☆ garantie 5 ans



Plans cotés

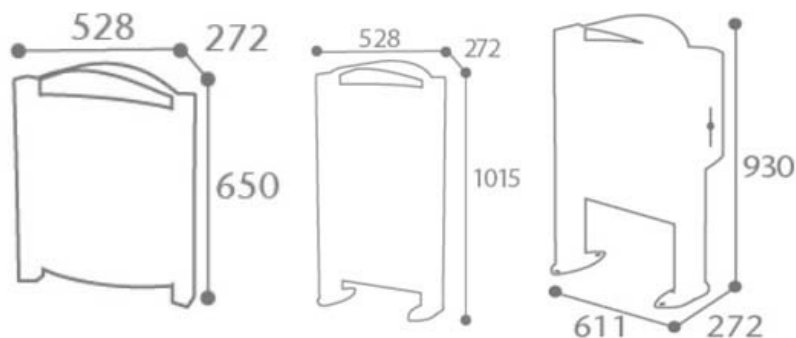

Description

Acier galvanisé avec peinture poudre polyester, traitement anticorrosion et poudré anti-UV (bac en acier galvanisé en option). Fixation murale ou au sol par scellement en fonction du modèle. Fond de corbeille ajouré. Vidage simple par basculement vers l'avant. Verrouillage discret grâce au bouton poussoir à l'intérieur de la corbeille. Plusieurs modèles au choix.

Version Vigipirate avec cuve méthacrylate ou avec cendrier d'une capacité de 3 litres, uniquement pour les modèles sur pieds. Version Canin avec étrier facilitant la mise en place et le retrait du sac. Rouleau de 200 sacs.

Corbeille 40 litres : Largeur 53 cm. Profondeur 27 cm. Hauteur 60 cm pour la version murale et 91 cm pour la version sur pieds.

Corbeille 60 litres Largeur 53 cm., Profondeur 27 cm. Hauteur 88 cm. pour la version murale et 101 cm pour la version sur pieds.

Couleurs

Coloris au choix:



Anthracite mat texture Gris ciment Gris Manganese Gris alu

Variantes du produit

REF	Modèle	Corcend	Fixations	Couleur
P01890A	40L Murale		Mural(e)	Anthracite mat texture
P01890GC	40L Murale		Mural(e)	Gris ciment
P01890GM	40L Murale		Mural(e)	Gris alu
P01890M	40L Murale		Mural(e)	Gris manganese
P01894A	40L Sur pieds		Sur pied	Anthracite mat texture

Vous souhaitez plus de choix sur ce produit ? Consulter notre [site web](#)