

Jeu sur ressort Le cheval

Référence:
JE8126

☆ garantie 2 ans



Plans cotés

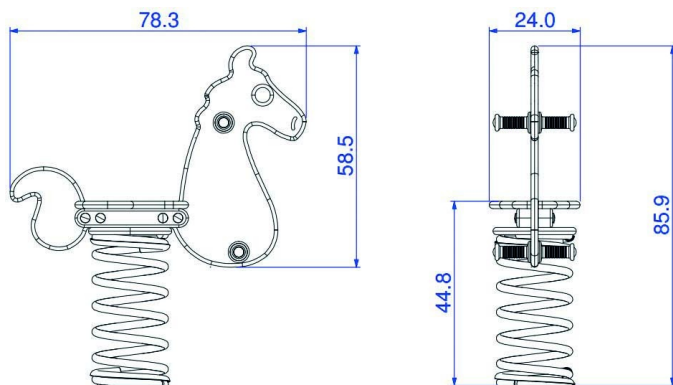

Description

Jeu pour enfants de 1-12 ans répondant à la norme EN1176. Structure en polyéthylène "Chimalon" d'épaisseur 19 mm teinté dans la masse pour une meilleure résistance aux UV. Poignées, repose-pieds et cache-écrous en polyéthylène. Ressort de 17 mm avec système anti-pincement. Visserie en acier zingué. Boulons en acier galvanisé ou inox.

Disponible en 2 versions: avec tabouret d'ancrage à sceller dans plot béton en version standard ou sur platines à fixer au sol (à préciser à la commande).

Longueur 78 cm Largeur 24 cm Hauteur 86 cm Hauteur de chute 60 cm Zone d'impact 7,5 m²
Espace minimum 250 x 300 cm Poids 19 kg

Dimensions

- Haut. tot : 86.00 cm
- Longeur : 78.00 cm
- Larg. : 24.00 cm
- Poids : 19.00 kg